

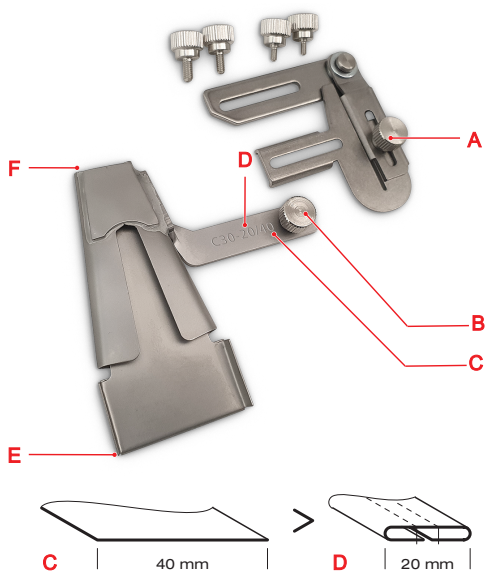

Gürtelschlaufenfalter #C30

1



Information

Verwendungszweck

- Zum Anfertigen von Gürtelschlaufen und Trägern.

Zu Ihrer Sicherheit

Lesen Sie vor dem Gebrauch dieses Zubehörs die vorliegende Bedienungsanleitung sowie die Bedienungsanleitung Ihrer Maschine sorgfältig durch.

Zusätzlich benötigtes Material

- Zubehörhalter (103788.70.00)

Kompatible Standard-Nähfüsse

- Cover-/Kettenstichfuss #C13
- Overlock-/Combostichfuss #C11
- Standard-Nähfuss (bernette b42/48, bernette b62/68)

Nähfuss Empfehlung

- Transparenter Overlock-/Combostichfuss #C27
- Standard-Nähfuss mit transparenter Sohle (bernette b42/48, bernette b62/68)

Markierungen und Führungen

- A Zubehörhalter (nicht enthalten)
- B Verbindungsschenkel mit Feststellschraube
- C Zuschnitt Bandbreite in mm
- D Gürtelschlaufenbreite in mm
- E Bandführung
- F Gürtelschlaufenführung

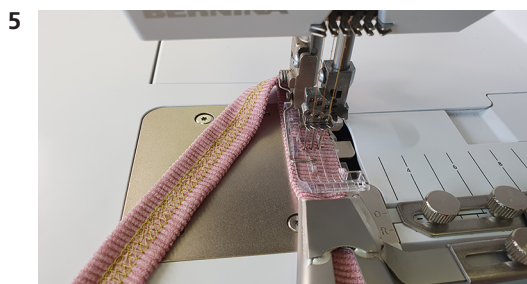
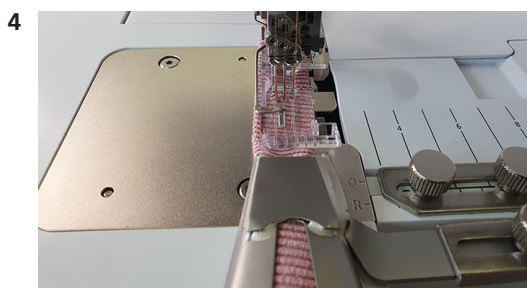

Anwendung

Gürtelschlaufenfalter vorbereiten

- > Stich auswählen. (Coverstich Nr. 21 oder 22)
- > Maschine einfädeln.
- > Nähfuß montieren.
- > Gürtelschlaufenfalter mit dem Zubehörhalter an der Maschine befestigen. Siehe Bedienungsanleitung des Zubehörhalters.
- > Feststellschraube des Verbindungsschenkels lösen, den Gürtelschlaufenfalter mittig auf die Nadeln ausrichten und Schraube feststellen.
- > Feststellschraube am Schwenkarm lösen, den Gürtelschlaufenfalter so nahe wie möglich an die Nähfusspitze positionieren und Schraube feststellen.
 - Gürtelschlaufenfalter und Nähfuß liegen ohne Direktkontakt nahe zueinander.

Gürtelschlaufen nähen

- > Band in geradem Fadenlauf auf die erforderliche Bandbreite zuschneiden, Bandanfang zu einer Spitze schneiden. (Abb. 2)
- > Gürtelschlaufenfalter ausschwenken.
- > Bandspitze in die Bandführung schieben, bis das Band an der Gürtelschlaufenführung austritt. (Abb. 3)
- > Gürtelschlaufenfalter in Nähposition einschwenken und Nähfuß auf das Band absenken.
- > Um das Band zu fixieren, einige Stiche nähen. (Abb. 4)
- > Die Nahtposition prüfen und gegebenenfalls die Ausrichtung des Gürtelschlaufenfalters an der Feststellschraube des Verbindungsschenkels nach links oder rechts anpassen.
- > Falls sich die Nahtkanten nicht in der Mitte treffen, z. B. bei sehr elastischen Materialien, das Band etwas breiter zuschneiden.
- > Gürtelschlaufe nähen. (Abb. 5)

Hinweis

Der Gürtelschlaufenfalter eignet sich für gerade geschnittene Streifen oder Bänder aus leichten bis mittelschweren Stoffen.