

Verstellbares Rulerfuss-Set

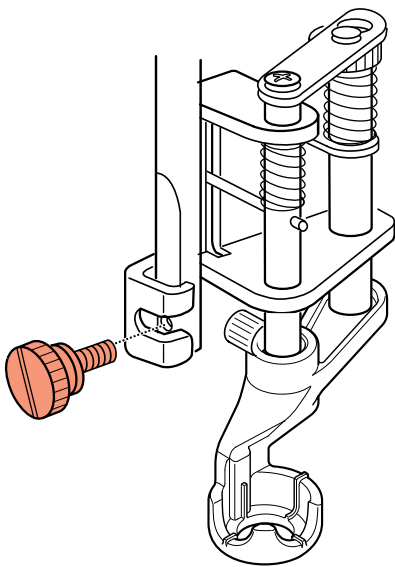

1



2

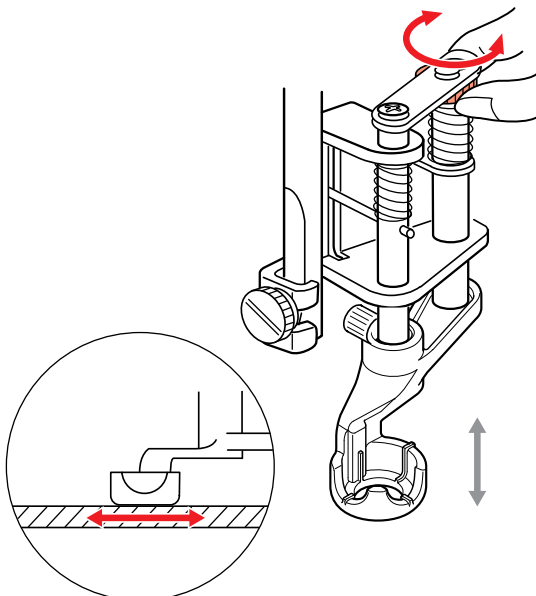

Information

Verwendungszweck

- Zum Quilten mit 1/4"-Formschablonen.
- Zum Freihandquilten.

Zu Ihrer Sicherheit

Lesen Sie vor dem Gebrauch dieses Zubehörs die vorliegende Bedienungsanleitung sowie die Bedienungsanleitung Ihrer Maschine sorgfältig durch.

Anwendung

Quilten

- > Transporteur versenken.
- > Anschlagetisch montieren.
- > Nähfuß anheben.
- > Nähfuß montieren. Dazu die mitgelieferte kurze Nähfußhalte-schraube verwenden. (Abb. 1)
- > Nadelposition «Mitte» einstellen.
- > Geradstich wählen.
- > Wenn möglich, «Nadelstopp unten» einstellen.
- > Stoff unter den Nähfuß legen.
- > Nähfuß senken.
- > Nähfußhöhe einstellen. Dazu am Verstellrad des Nähfusses drehen, bis sich der Stoff unter dem Nähfuß gerade noch ohne Widerstand hin- und herbewegen lässt. (Abb. 2)
- > Nadel einfädeln.

3

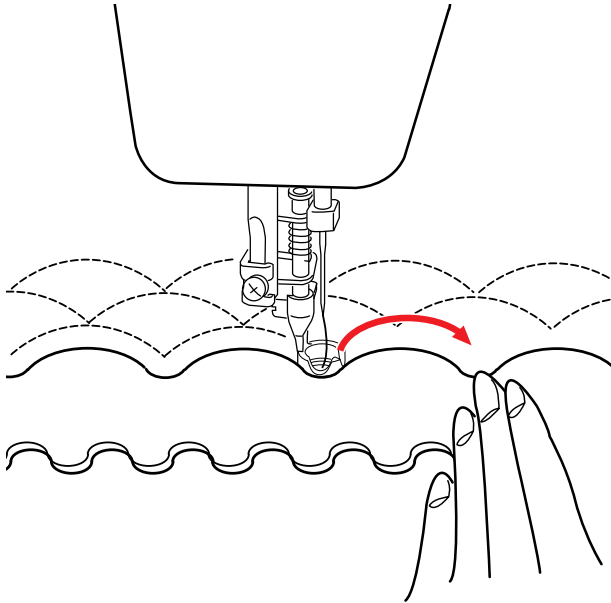

- > Unterfaden auf die Stoffoberseite holen. Ober- und Unterfaden zusammen festhalten.
- > Quilten mit Formschablone (Abb. 3) oder Freihandquilten starten. Dabei den Stoff mit den Händen entsprechend der Nähgeschwindigkeit bewegen, um eine gleichmäßige Stichlänge zu erreichen.

Tipp

- Wenn Fehlstiche auftreten, Nähfusshöhe oder Nähgeschwindigkeit verringern.
- Um optimale Ergebnisse zu erhalten, pro Stich das Quiltsandwich 3 mm oder weniger bewegen.
- Für ein optimales Nähergebnis, wenn möglich, Geradstichplatte verwenden.
- Für ein schönes Stichbild, Ober- und Unterfaden in derselben Fadenqualität und -farbe verwenden.