

Paspelfuss

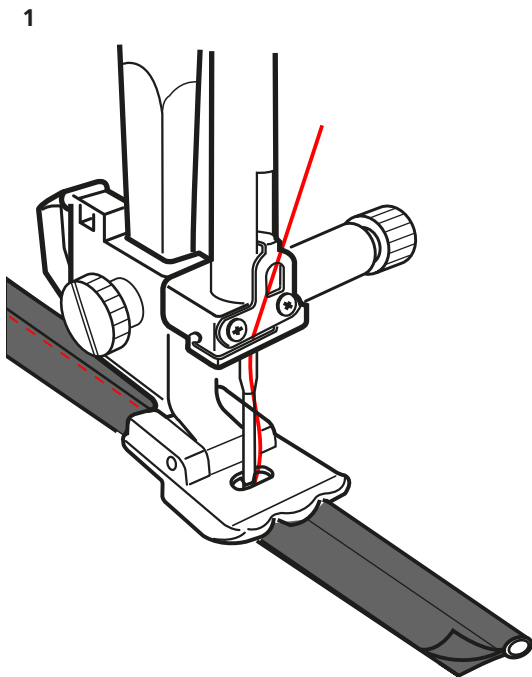

Information

Verwendungszweck

- Zum Herstellen und Annähen von Paspeln.
- Zum Verarbeiten von Kordeln mit einem Durchmesser bis zu 5 mm.

Zu Ihrer Sicherheit

Lesen Sie vor dem Gebrauch dieses Zubehörs die vorliegende Bedienungsanleitung sowie die Bedienungsanleitung Ihrer Maschine sorgfältig durch.

Anwendung

Paspelband herstellen

- > Paspelfuss montieren.
- > Geradstich mit Nadelposition Mitte einstellen.
- > Optimale Fadenspannung einstellen.
- > Stichlänge 2 – 3 mm einstellen.
- > Schrägband längs falten. Kordel zwischen die gefalteten Bandhälften legen und feststecken.
- > Kordel unter der rechten Rille an der Nähfussunterseite führen. (Abb. 1)
- > Paspelband knapp neben der Kordel zusammennähen. Bei Bedarf die Nadelposition um maximal 3 Schritte anpassen.

2

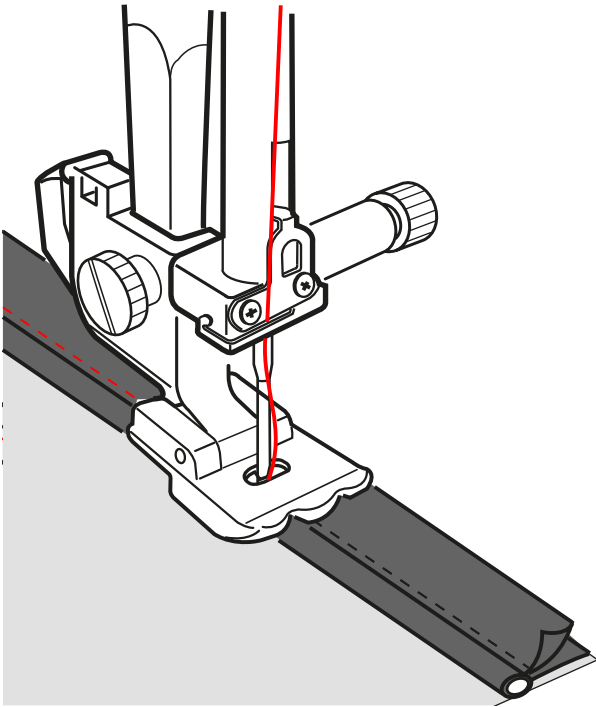

Paspel annähen

- > Paspelfuss montieren.
- > Geradstich mit Nadelposition Mitte einstellen.
- > Stichlänge 2 – 3 mm einstellen.
- > Paspelband so auf die rechte Seite der ersten Stofflage legen, dass die Kanten aufeinander liegen. (Abb. 2)
- > Paspelband festnähen, dabei die Kordel in der linken Rille führen.
- > Zweite Stofflage rechts auf rechts auf die erste Stofflage legen und feststecken.
 - Das Paspelband liegt zwischen den Stofflagen. (Abb. 3)
- > Nähprojekt so unter den Nähfuss legen, dass die bereits genähte Naht oben liegt. Bei Bedarf die Nadelposition um maximal 3 Schritte nach rechts verschieben, sodass die Naht nahe der Paspel genäht wird.
- > Paspelband nahe an der Paspel festnähen, dabei die Kordel in der linken Rille führen. (Abb. 4)

3

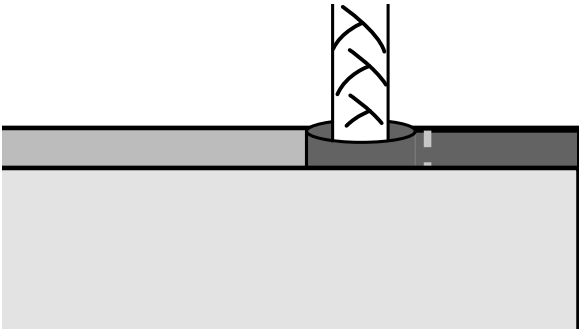

4

